

DUPIUY
TAILOR MADE VACUUMS

Eine Marke von Delfin®

EDUST RANGE



Professionelle Industrie-Entstauber



Sicher und effizient

Seit 1964 entwickelt DUPUY innovative Lösungen für die Schwerindustrie. Unsere Vergangenheit ist geprägt von ständigem Innovationsdrang und wir als Unternehmen setzen globale Standards bezüglich Qualität und Service. Durch den regelmäßigen Kundenkontakt haben wir uns zum Ziel gesetzt, unseren Kunden professionelle Absaugsysteme anzubieten, die auf Ihre Bedürfnisse zugeschnitten sind.

DEDUST

Die neue Serie industrieller Entstaubungsanlagen "Dedust" entstand aus der innovativen Idee, Produkte für die industrielle Entstaubung zu entwickeln, die sich durch eine sehr hohe Filtrationseffizienz, flexible Modularität und minimalen Wartungsaufwand auszeichnen.

Die Entstaubungsanlagen sind mit Radialventilatoren von 1,1 bis 5,5 kW und einem breiten Spektrum an verfügbaren Luftströmen ausgestattet. Durch das vorhandene Baukastensystem sind zahlreiche Anwendungsmöglichkeiten verfügbar.

Von der Ausführung mit Absaugarm, staubfreien Sammeleinheiten, effizienten Filtrationseinheiten bis hin zu zentralen Entstaubungsanlagen mit Rohrleitungssystem ist der Vielfalt keine Grenze gegeben.



Baukastensystem

Unsere umfangreiche Produktpalette ermöglicht mithilfe des Baukastensystems die Auswahl des idealen Produktes, um die kundenspezifischen Anforderungen zu erfüllen.

Durch diese Vorgehensweise können überdimensionierte Anlagen, die den kundenspezifischen Anforderungen nicht entsprechen und in Verbindung mit hohen Investitionen stehen, vermieden werden.



Reinigung & Sicherheit

Dank den DUPUY Hochleistungs-Industriesaugern werden Maschinen und Arbeitsplätze effizient und sauber gehalten, was eine maximale Produktivität der Arbeiter und Werkzeugmaschinen ermöglicht. Zudem wird die Ansammlung von gefährlichen Medien (wie z.B. Öl, Späne und andere Rückstände) verhindert, die die Sicherheit am Arbeitsplatz beeinträchtigen. Die meisten Modelle sind mit einer ATEX-Zertifizierung erhältlich.



Kosteneinsparung

Unsere Maschinen ermöglichen eine sehr schnelle Reinigung, einfachen Transport und die Lagerung von Materialien im Vergleich zur manuellen Durchführung oder bei Verwendung ungeeigneter Sauger. Dies alles spart nicht nur Zeit, sondern auch Geld.



Umwelt

Eine verantwortungsvolle Entsorgung von Rückständen trägt zu optimalen Rückgewinnungs- und Entsorgungsprozessen bei und ist ein wichtiger und entscheidender Schritt in Richtung Umweltschutz.

Funktionsprinzip

1. Eine Ableitkammer ermöglicht eine erste Stufe der Staubabscheidung, bei der die groben Partikel direkt in den Sammelbehälter geleitet werden.
2. Der feine Staub steigt in den oberen Bereich der Filterkammer und wird durch einer antistatische Filterpatrone der Staubklasse M abgeschieden.
3. Die Filterkammer ist das Herzstück des Staubabscheiders und wurde so konzipiert, das aufgrund eines intelligenten automatischen Abreinigungssystems der Staubkontakt mit den Patronen minimiert wird. Ein Drucküberwachungssystem prüft den Druck vor und nach den Patronen und kontrolliert deren fortschreitende Sättigung. Auf diese Weise wird nur bei Bedarf automatisch ein Reinigungszyklus vom Schaltschrank aus gestartet, indem ein Druckluftstrahl mit einem Druck von 5 bar in jeder Patrone freigesetzt wird; dadurch wird der Luftverbrauch reduziert und die Lebensdauer der Filterpatronen verlängert.
4. Der aufgesaugte Staub wird in einem Sammelbehälter gesammelt. Der Sammelbehälter lässt sich einfach über eine Hebelmechanik absenken und kann bequem herausgefahren werden. Auf Wunsch können Plastikbeutel eingesetzt werden.
5. Die filtrierte sowie gereinigte Abluft wird in den Arbeitsraum zurückgeführt.

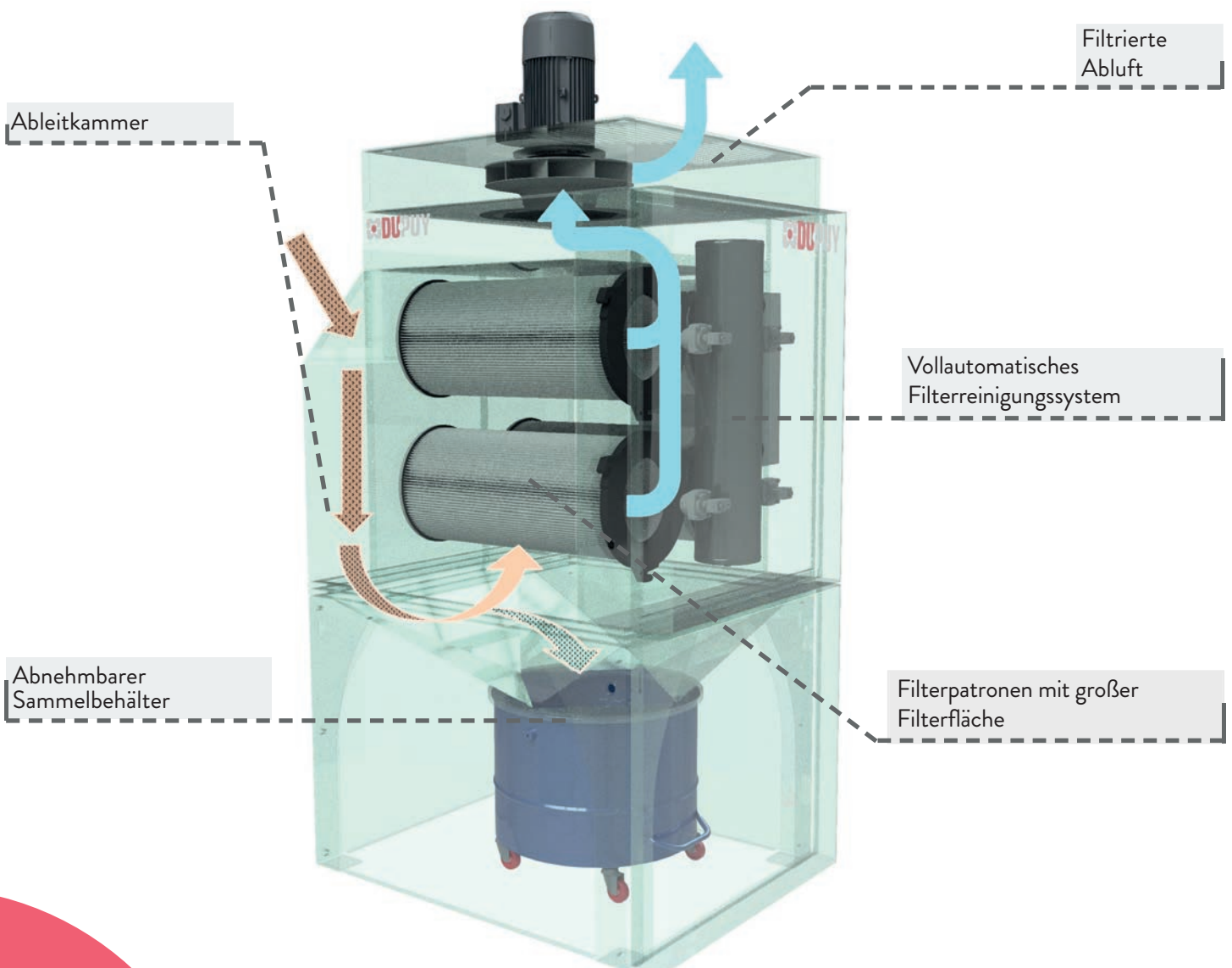



**MIT
ABSAUGUNG**



**OHNE
ABSAUGUNG**

DEDUST 1

DEDUST RANGE

DEDUST 1 ist ein kompakter und leistungsstarker Industrie-Entstauber. Der Industrie-Entstauber kann entweder mit einem Absaugarm betrieben, oder direkt an eine Rohrleitung angeschlossen werden. Durch den Einsatz eines Absaugarms und der genauen Ausrichtung der Absaughaube können sowohl Rauch, Nebel oder schwebende Stäube direkt an der Entstehungsstelle erfasst werden.

Der abgeschiedene Staub wird zentral in einem abnehmbaren, fahrbaren Sammelbehälter gesammelt. Die Filtereinheit besteht aus einem Patronenfilter mit einer großen Filteroberfläche von 10m².

Durch die extra große Filteroberfläche erreicht der DEDUST 1 eine hervorragende und lange Standzeit. Optional kann bei sehr feinem Schwebestaub bzw. bei lästigen Gerüchen ein HEPA-Filter oder Aktivkohlefilter zum Einsatz kommen. Die unverwüstliche Ganzstahl-Konstruktion mit Epoxid-Pulverbeschichtung machen das Gerät langlebig und sicher. In der Standard-Ausführung sind 10m Netzanschlusskabel mit einem 16-Ampere-Drehstromstecker enthalten.



Antistatischer Patronenfilter
Staubklasse M

Leistungsstarker Elektroventilator

Öffnungsklappe für
Wartungsarbeiten

Abnehmbarer
Sammelbehälter

Robuste Ganzstahl-
Ausführung

Spurfreie PU-
Laufrollen

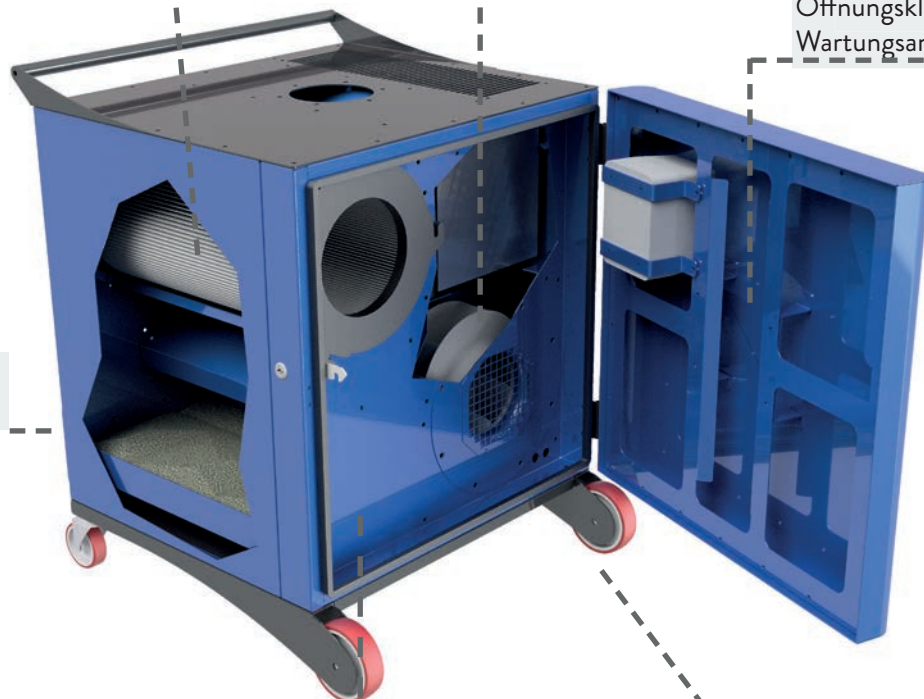

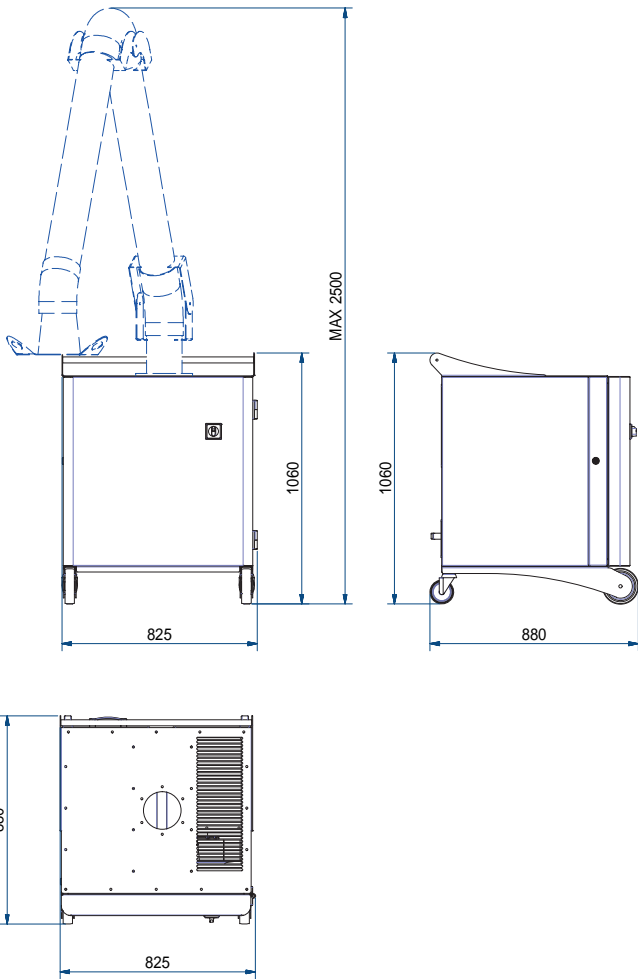

Modell		DEDUST 1
Spannung	Volt	400
Leistung	kW	1,1
Max. Unterdruck	mm. H ₂ O	144 - 121
Max. Luftleistung	m ³ / H	2.100 - 1.350
Filterfläche	cm ²	100.000
Filtertyp ø	mm.	Patrone Ø 325
Filtereffizienz	Kat.	ANT M*
Filter-Reinigungssystem		-
Behältervolumen	l	5
Saugeingang ø	mm.	150**
Geräuschpegel	dB (A)	69
Gewicht	kg	145
Abmessungen	cm	90 x 80 x 110h

* Weitere Filtermedien auf Anfrage verfügbar

** Saugstutzen nicht inklusive



DEDUST 2

DEDUST RANGE

Der Industrie-Entstauber DEDUST 2 ist mit einem Zentrifugalgebläse mit hohem Luftdurchsatz ausgestattet. Durch den hohen Luftdurchsatz können große Mengen an Schwebestaub abgesaugt werden und somit unterschiedliche Arbeitsbereiche staubfrei gestalten.

Der DEDUST 2 verfügt standardmäßig über 2 Patronenfilter und ein vollautomatisches Filterreinigungssystem, welches über eine bauseitige Druckluftversorgung betrieben werden kann.

Der abgeschiedene Staub wird zentral in einem abnehmbaren, fahrbaren Sammelbehälter gesammelt. Die robuste Ganzstahl-Ausführung machen den Industrie-Entstauber langlebig und unverwüchtlich.

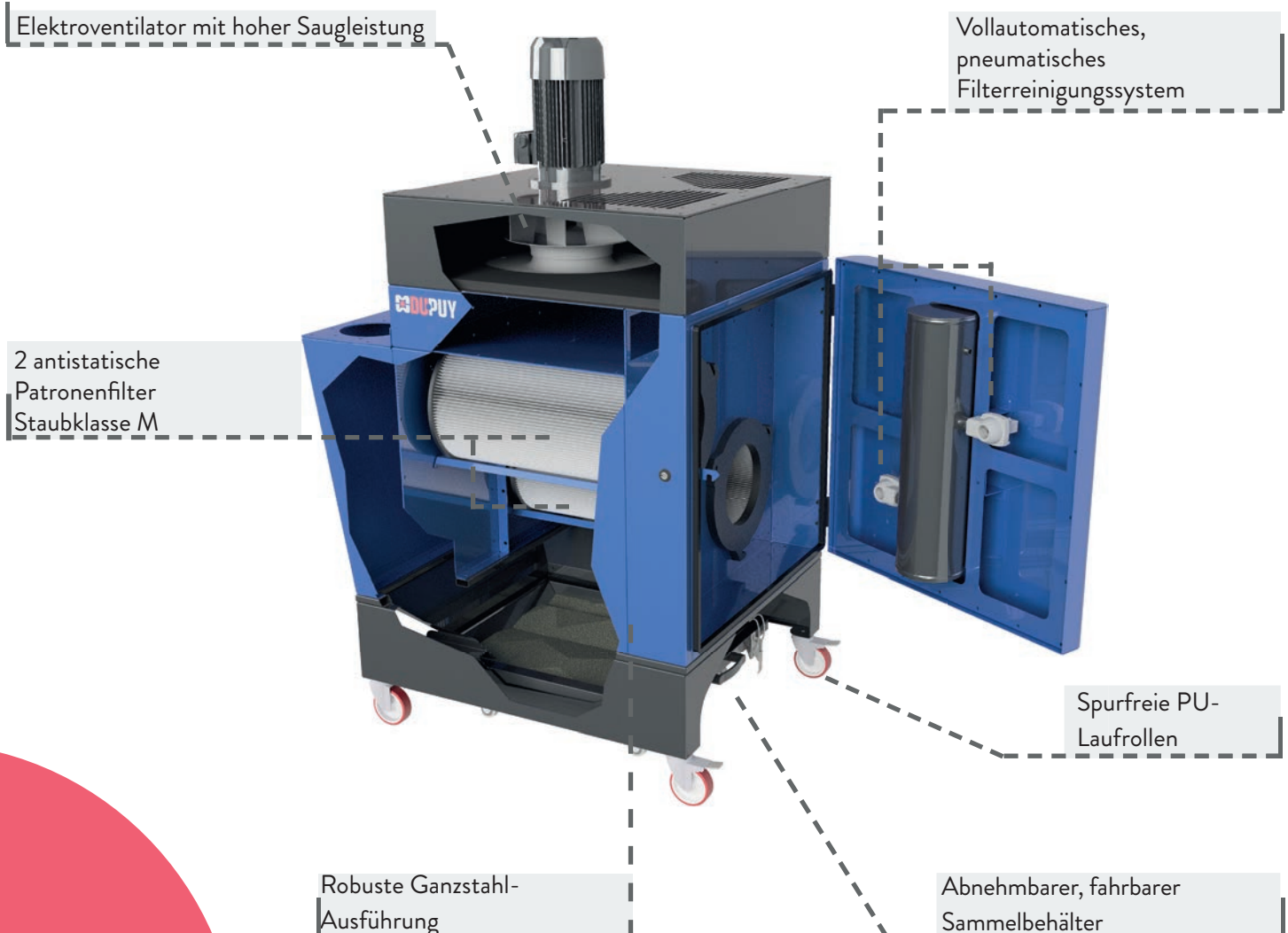

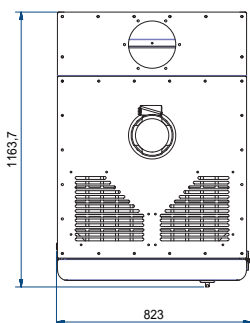
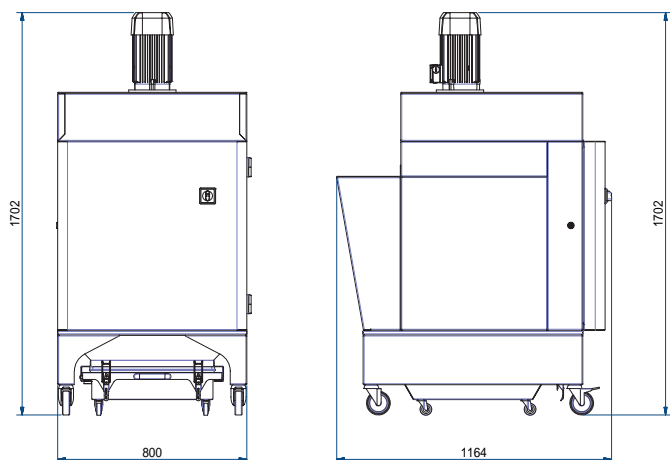

Modell		DEDUST 2
Spannung	Volt	400
Leistung	kW	1,5
Max. Unterdruck	mm. H ₂ O	142 - 115
Max. Luftleistung	m ³ / H	2.400 - 1.350
Filterfläche	cm ²	200.000
Filtertyp ø	mm.	2 Patronen Ø 325
Filtereffizienz	Kat.	ANT M
Filter-Reinigungssystem		vollautomatisch, pneumatisch
Behältervolumen	l	30
Saugeingang ø	mm.	1 x 200 2 x 150*
Geräuschpegel	dB (A)	70
Gewicht	kg	235
Abmessungen	cm	115 x 82 x 170h

* Saugstutzen nicht inklusive

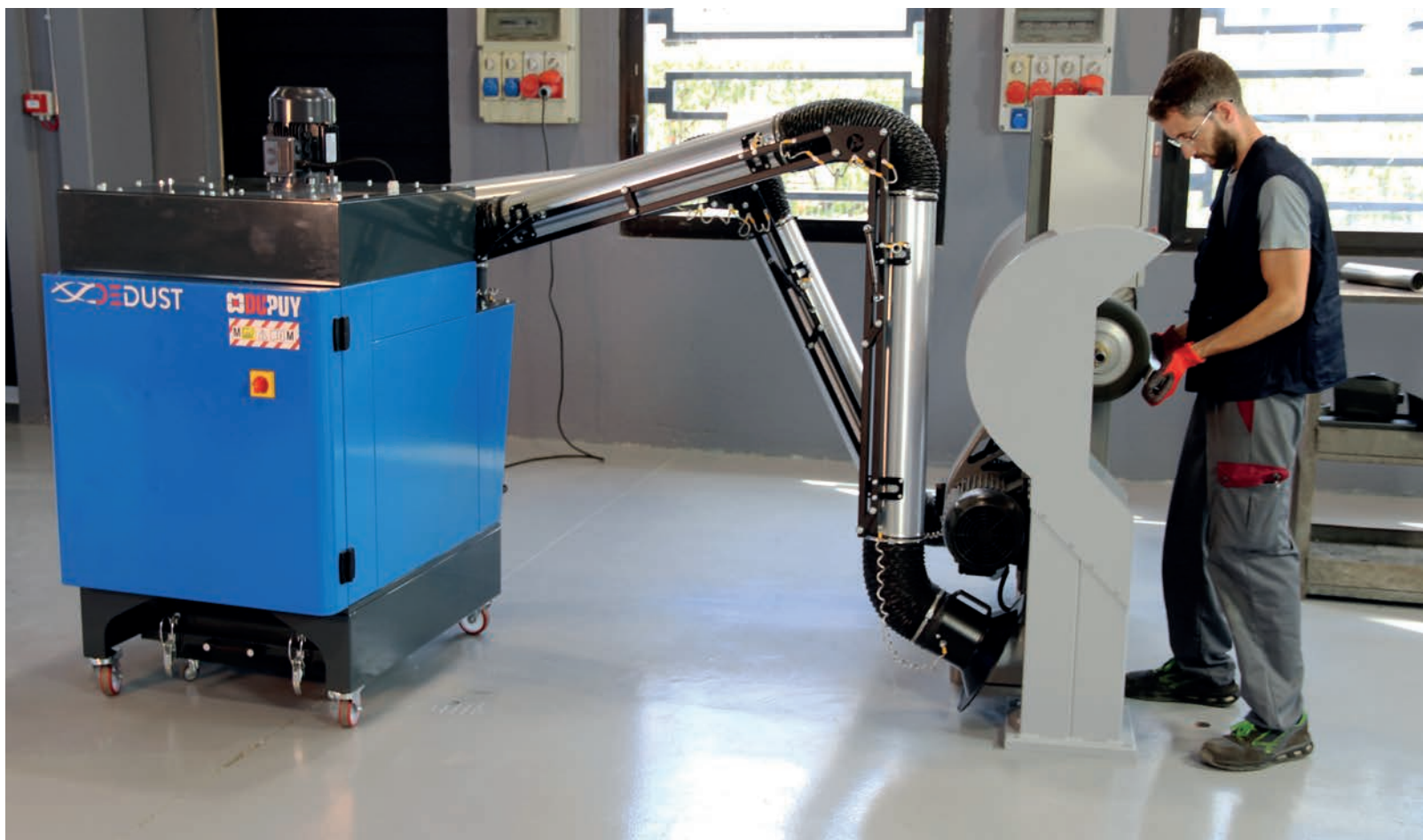

DEDUST 4

DEDUST RANGE

DEDUST 4 ist ein Hochleistungs-Industrieentstauber mit enorm hoher Luftleistung. Das Radialgebläse mit 3kW Saugleistung eignet sich hervorragend für die Entstaubung von Bearbeitungsmaschinen sowie für den Einsatz als zentrale Entstaubungsanlage mit mehreren Saugstellen.

Eine große Filterfläche mit 4 Patronenfilter und einer vollautomatischen Filterreinigungsanlage gehören zur Serienausstattung.

Eine Differenzdrucküberwachung überprüft kontinuierlich den Sättigungsgrad der Patronenfilter, die je nach Filterbelegung ein Abreinigungszyklus aktiviert.

Die komplette Filtertechnik sowie die Steuerungseinheit befinden sich in einem robusten Stahlgehäuse, welche über eine Fronttür zugänglich sind.

Der fahrbare Sammelbehälter mit einem Fassungsvermögen von 90 Litern kann bequem über ein Hebelbügel entnommen werden.



4 antistatische Patronenfilter
Staubklasse M

Elektroventilator mit hoher
Saugleistung

Ableitkammer /
Beruhigungszone

Vollautomatisches, pneumatisches
Filterreinigungssystem

Robuste Ganzstahl-
Ausführung

Öffnungsklappe für
Wartungsarbeiten

Abnehmbarer, fahrbarer
Sammelbehälter

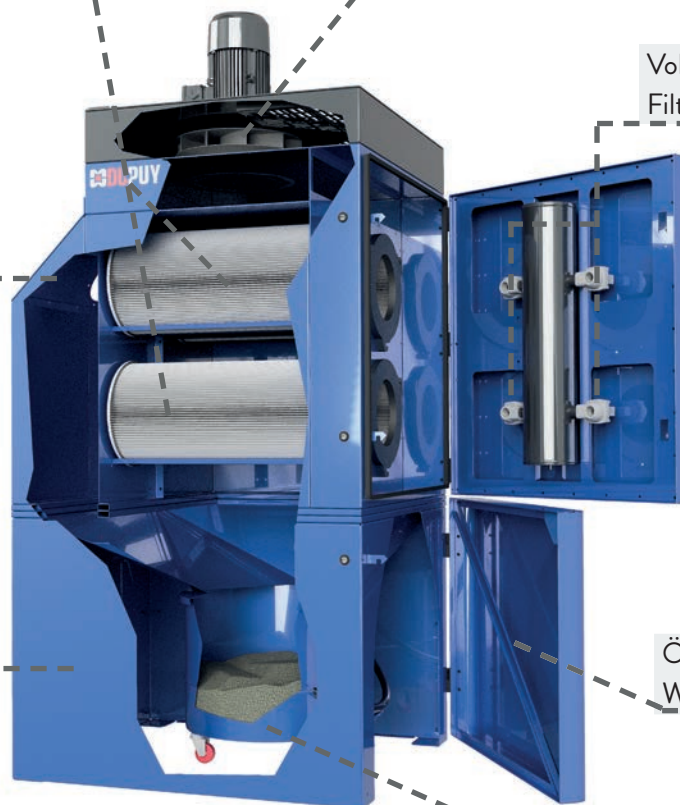

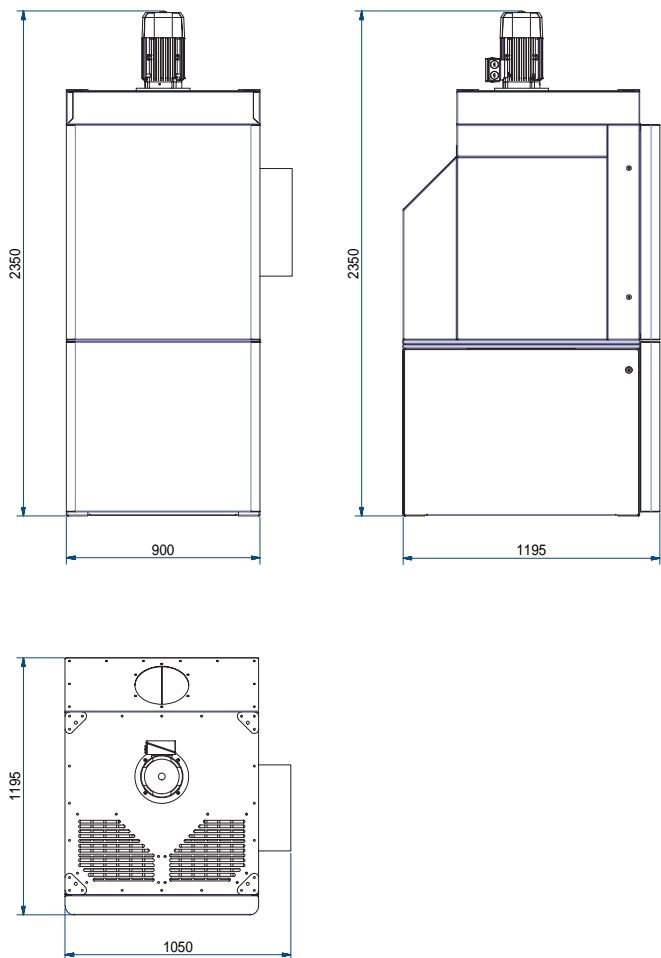

Modell		DEDUST 4
Spannung	Volt	400
Leistung	kW	3
Max. Unterdruck	mm. H ₂ O	270 - 191
Max. Luftleistung	m ³ / H	3800 - 2100
Filterfläche	cm ²	400.000
Filtertyp ø	mm.	4 Patronen Ø 325
Filtereffizienz	Kat.	ANT M
Filter-Reinigungssystem		vollautomatisch, pneumatisch
Behältervolumen	l	90
Saugeingang ø	mm.	1 x 250*
Geräuschpegel	dB (A)	68
Gewicht	kg	350
Abmessungen	cm	120 x 110 x 250h

*Saugstutzen nicht inklusive



DEDUST 8

DEDUST RANGE

Der DEDUST 8 Industrie-Entstauber ist die leistungsstärkste Entstaubungsanlage in der DU-PUY Serie und eignet sich hervorragend zum Einsatz als zentrale Absauganlage. Ausgestattet mit einem leistungsstarken Zentrifugalventilator mit 5,5 kW Saugleistung und mit einer maximalen Luftleistung von 5400 m³/h können Bereiche mit großer Staubbelastung mühelos entstaubt werden. Die Filtereinheit besteht aus 8 Patronenfiltern mit großer Filteroberfläche für lange Standzeiten. Die Abreinigung der Filterpatronen erfolgt pneumatisch und vollautomatisch. Eine Differenzdrucküberwachung überprüft kontinuierlich den Sättigungsgrad der Patronenfilter, die je nach Filterbelegung ein Abreinigungszyklus aktiviert. Der fahrbare Sammelbehälter mit einem Fassungsvermögen von 90 Litern kann bequem über ein Hebelbügel entnommen werden.



8 antistatische Patronenfilter
Staubklasse M

Elektroventilator mit hoher
Saugleistung

Ableitkammer /
Beruhigungszone

Vollautomatisches,
pneumatisches
Filterreinigungssystem

Robuste Ganzstahl-
Ausführung

Öffnungsklappe für
Wartungsarbeiten

Abnehmbarer, fahrbarer
Sammelbehälter

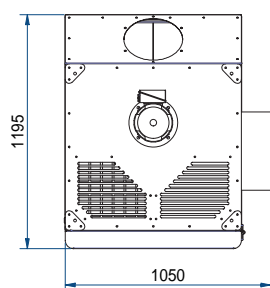
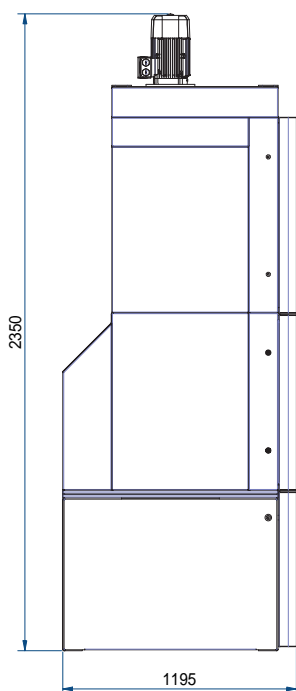
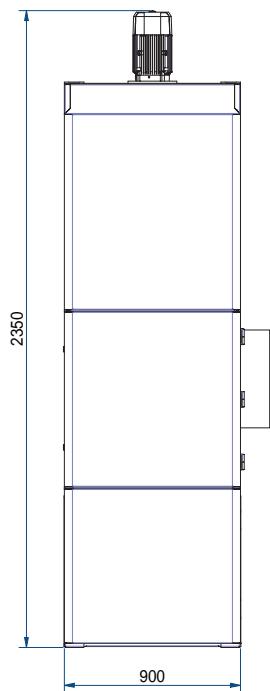

Modell		DEDUST 8
Spannung	Volt	400
Leistung	kW	5,5
Max. Unterdruck	mm. H ₂ O	350 - 245
Max. Luftleistung	m ³ / H	5.400 - 3.000
Filterfläche	cm ²	800.000
Filtertyp ø	mm.	8 Patronen Ø 325
Filtereffizienz	Kat.	ANT M
Filter-Reinigungssystem		vollautomatisch, pneumatisch
Behältervolumen	l	90
Saugeingang ø	mm.	1 x 300*
Geräuschpegel	dB (A)	73
Gewicht	kg	465
Abmessungen	cm	120 x 110 x 330h

*Saugstutzen nicht inklusive



Zentrale Entstaubungsanlagen

Um die Produktionseffizienz bei Großbetrieben mit mehreren Abteilungen oder bei Anwendungen mit großen Entfernungen zu steigern werden zentrale Entstaubungsanlagen eingesetzt.

Die Anlagen ermöglichen das Absaugen von Staub, Nebel sowie Rauch an mehreren Stellen gleichzeitig.

Das Saugmedium wird über eine Rohrleitung zum Entstauber transportiert und an einer einzigen Stelle gesammelt.

Die Vorteile einer zentralen Entstaubungsanlage überwiegen deutlich, da bei Unternehmen mit mehreren Saugstellen oder Produktionsbereichen auf unterschiedlichen Stockwerken wertvolle Ressourcen für die Reinigung und Wartung der Maschinen eingespart werden können und gleichzeitig die Gesundheit der Mitarbeiter geschützt wird.

Jede Anlage sollte individuell an die Bedürfnisse des Kunden angepasst werden.

Das Team von Du-Puy unterstützt Sie von der Planungsphase bis hin zur Inbetriebnahme.

Planungsphasen



Technische Analyse

Datensammlung des Projekts
Prüfung Durchführbarkeit und
Richtangebot



Wartung und Instandhaltung

Professionelle Wartung
Garantierte Langlebigkeit der Anlage



Konzeption und Entwicklung

Installation der Anlage
Maßgeschneiderte Lösung



Kundenservice

Regelmäßige Kundenbetreuung
Produktschulung

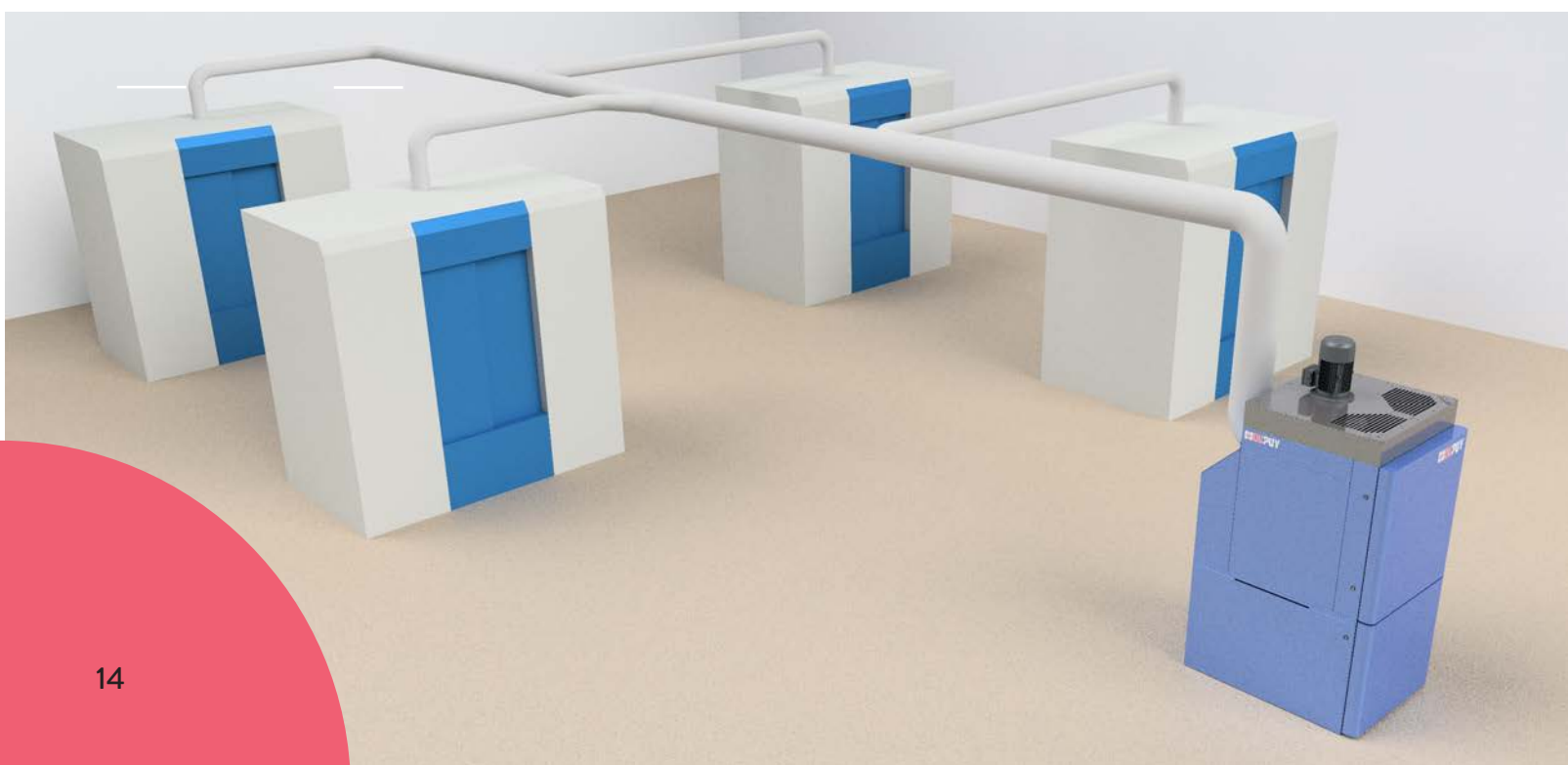

Optionen



Professionelle Absaugarme

Die DEDUST Industrie-Entstauber können mit hocheffizienten Absaugarmen für die punktuelle Erfassung der Schwebestäube ausgestattet werden. Diese sind in D150 bzw. D200 lieferbar.

Nachfilter

Zu dem Hauptfilter der Staubklasse M können die Industrie-Entstauber zusätzlich mit einem Nachfilter, um eine höhere Abscheidung zu erreichen, ausgestattet werden.

1. Zertifizierter Absolutfilter Staubklasse H (H13), bei sehr feinen Stäuben
2. Aktivkohlefilter, bei Gerüchen und sonstigen ähnlichen Schadstoffen

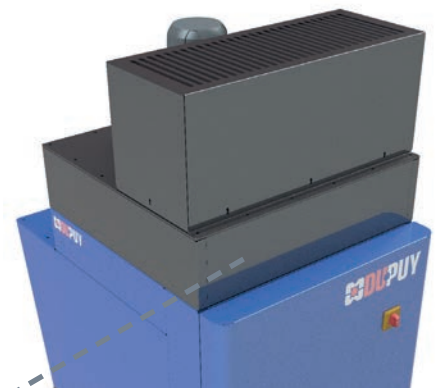

Adapter gebündelte Abluft

Auf Wunsch kann die Abluft der Industrie-Entstauber gebündelt werden, um diese in den Außenbereich zu führen.



Bausatz Funkenfalle

Der Bausatz für die Funkenfalle wird am Saugeingang verbaut. Dadurch können Funken dank der Luftturbulenzen und des mechanischen Labyrinth-System vor der Filtereinheit eliminiert

FUMEBUSTER

Die Du-Puy FUMEBUSTER eignen sich besonders für die Absaugung von Schweißrauch. Durch die effizienten Filtrationsstufen wird verhindert, dass sich giftige Dämpfe in den Arbeitsräumen verbreiten.

Somit werden sowohl Mitarbeiter als auch die Umwelt geschützt.

Die mehrstufigen Sättigungsfilter sind in der Lage unterschiedliche Schadstoffe komplett abzuscheiden und dafür sorgen dafür, dass nur die Reinluft in den Arbeitsraum zurückgeführt wird.

Die FUMEBUSTER sind serienmäßig mit einem selbsttragendem Absaugarm ausgestattet, um die giftigen Dämpfe direkt an der Entstehungsstelle zu erfassen. Die kompakte Bauweise machen die Sauganlagen auch in engsten Arbeitsbereichen zum perfekten Partner für Mensch und Umwelt. Sie finden Anwendung in vielen Wirtschaftszweigen wie zum Beispiel in Karosseriewerkstätten, Laboren, mechanischen Werkstätten, Werften und allgemein in Produktionsbetrieben.



FUMEBUSTER H



- Filterstufe 1: Metallnetz Funkenfilter
- Filterstufe 2: Feuerfester Vorfilter G4
- Filterstufe 3: Hauptfilter F7 (9m²)
- Filterstufe 4: Nachfilter Staubklasse H13 (25m²)

FUMEBUSTER AC



- Filterstufe 1: Metallnetz Funkenfilter
- Filterstufe 2: Feuerfester Vorfilter G4
- Filterstufe 3: Hauptfilter F8 (16m²)
- Filterstufe 4: Aktivkohlefilter (12kg)

Modell		FUMEBUSTER H	FUMEBUSTER AC
Spannung	Volt	400	400
Leistung	kW	1,1	1,5
Max. Luftleistung	m ³ / H	1.300	
Filterstufe 1		Metallnetz Funkenfilter	
Filterstufe 2		Feuerfester Vorfilter G4	
Filterstufe 3		Hauptfilter F7 9m ²	Hauptfilter F8 16m ²
Filterstufe 4		Hepa H13 25m ²	Aktivkohlefilter 12kg
Saugeingang ø	mm.	150*	
Geräuschpegel	dB (A)	72	
Gewicht	Kg	123	131
Abmessungen	cm	65 x 75 x 113h	65 x 75 x 129h

* Absaugarm inklusive

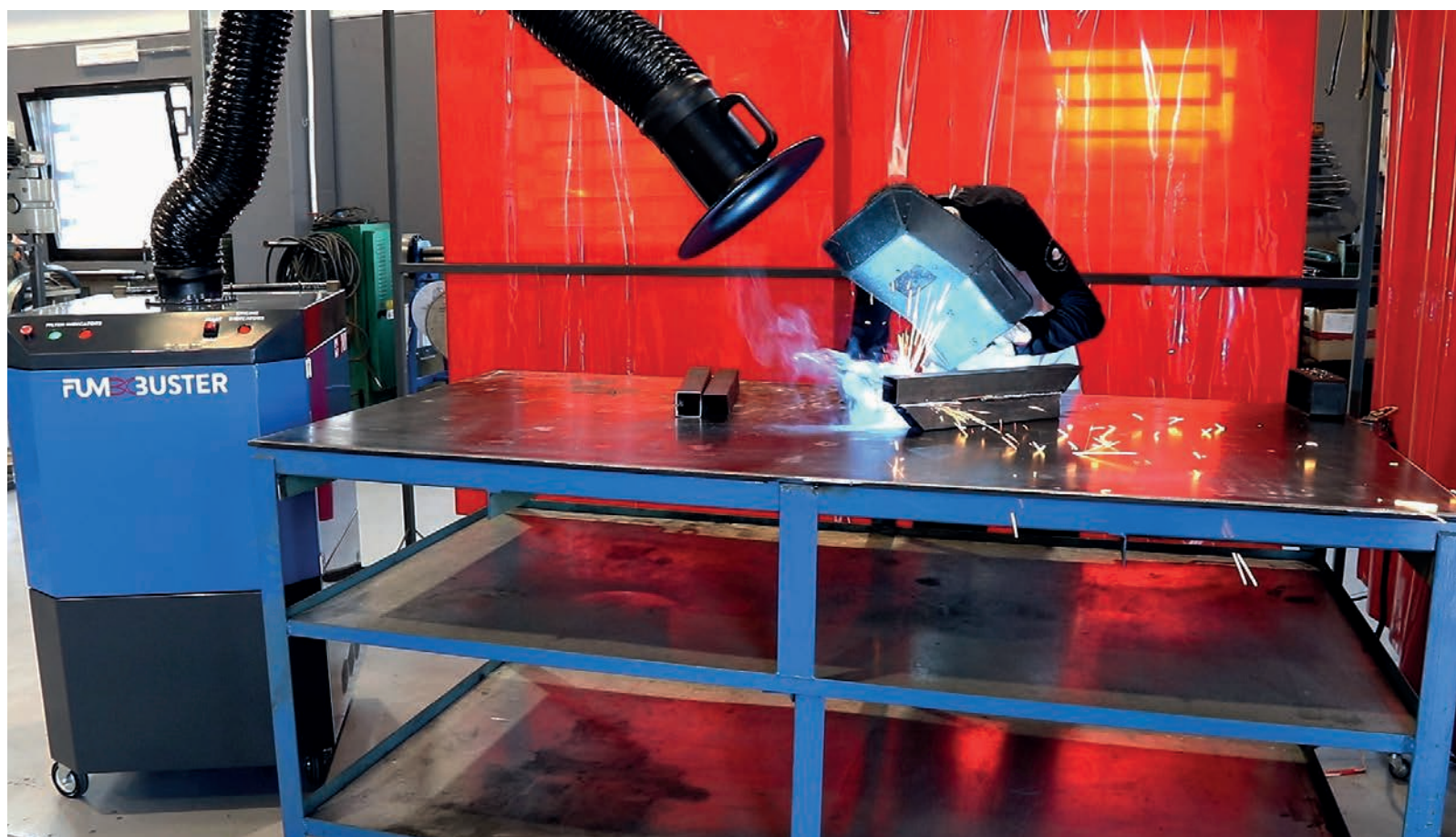

FUMEVAC

Der FumeVac ist ein kompaktes und mobiles Schweißrauch-Absauggerät, welches sich besonders für kleine und sporadische Anwendungen eignet. Er wurde entwickelt um Dämpfe und Gase, die beim Schweißen entstehen, direkt an der Quelle abzusaugen.

Der FumeVac ist mit einer Einschaltautomatik, einer Filterpatrone der Staubklasse M sowie einem Funkenfilter ausgestattet.

Die Filtereinheit wird über ein halbautomatisches Dustop Filterabreinigungssystem gereinigt.



Modell		FUMEVAC 1	FUMEVAC 2
Spannung	Volt	230	
Leistung	kW	1,1	2,2
Max. Unterdruck	mm. H ₂ O	2.400	
Max. Luftleistung	m ³ / H	180	360
Vorfilter		Funkenfalle	
Hauptfilter		Patrone	
Filterfläche	cm ²	7.500	
Ø Filter	mm.	245	
Filter-Reinigungssystem		Dustop	
Optional		Hepa H14	
Filterfläche	cm ²	20.500	
Behältervolumen	l	13	
Saugeingang ø	mm.	50	
Geräuschpegel	dB (A)	74	76
Gewicht	Kg	25	
Abmessungen	cm	40 x 56 x 86h	





Distributed by

Delfin Deutschland Industriesauger GmbH

Montstraße 4
66589 Merchweiler

Telefon: + 49 (0)6825 - 9527 400
Email: info@du-puy.de
www.du-puy.de